

Vanne multivoies 3/2 et 4/2; servo-assistée;
DN 4; débit : 300 l/min; connecteur G 1/8 et legris ø 6 mm



Avantages

- ▶ Solutions complètes personnalisées totalement modulaires
- ▶ Débit élevé avec un encombrement réduit
- ▶ Longue durée de vie même en l'absence de lubrification
- ▶ Avec commande manuelle
- ▶ Large choix d'options pour les raccords d'orifices
- ▶ Commutation de grande fiabilité
- ▶ Large gamme de connecteurs avec circuits électroniques en accessoires
- ▶ Faible poids

Conception

Le type 5470 comprend des vannes à membranes 3/2 et 4/2 d'une très grande fiabilité. La vanne se compose de trois ensembles essentiels, le corps de vanne avec la membrane de commande, les pistons et les joints du siège ainsi qu'une large gamme de raccords possibles des orifices.

Les corps et pièces internes sont moulés en thermoplastique de très haute qualité, le ressort de rappel est en acier inox.

Le pilote standard est une électrovanne 16 mm à balancier pour courant continu.

La connexion électrique se fait sur des broches repérées (selon DIN

43 650 Forme C) avec le connecteur type 2506.

Le type 6106 version à impulsion est une électrovanne bistable utilisée comme vanne pilote pour le type 5470. La commutation doit se faire par inversion de polarité externe.

L'avantage de ces versions à impulsion est de fonctionner avec de brèves périodes d'alimentation, une faible consommation électrique et un échauffement minimum de la bobine.

Ces électrovannes sont particulièrement adaptées aux systèmes pilotés par automates à commandes par impulsion.

Applications

Fluides

Air sec, lubrifié ou non, gaz neutres

Applications

Vanne pilote pour actionneurs pneumatiques linéaires et rotatifs en particulier pour :

- Industrie agroalimentaire
- Industrie de process
- Manufacture de machines de conditionnement
- Industrie textile
- Manufacture de machines outils
- Manufacture de machines à bois

bürkert
Easy Fluid Control Systems

Spécifications type 5470

Fonctions

C Electrovanne 3/2, sortie à l'échappement, au repos

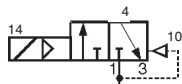

D Electrovanne 5/2, orifice 2 à la pression au repos

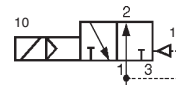

C Electrovanne 3/2, avec **impulsion** sur terminal 1 sortie A à l'échappement, avec **impulsion** sur terminal 2 sortie A à la pression

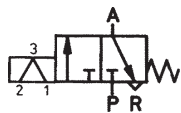

G Vanne 4/2 au repos, pression 1 connectée à la sortie 2, sortie 4 à l'échappement

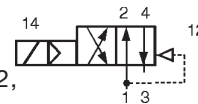

Spécifications

Fonction	Orifice [mm]	Débit ¹⁾ Valeur QNn air [l/min]	Pression ²⁾ [bar]
C (3/2)	4,0	300	2 - 10
D (3/2)	4,0	300	2 - 10
G (4/2)	4,0	300	2 - 10

¹⁾ Mesuré avec 6 bar en entrée et 1 bar de perte de charge dans la vanne à +20°C.

²⁾ Les pressions indiquées sont mesurées par rapport à la pression atmosphérique.

Spécifications électrovanne

Corps	PA (Polyamide)
Pièces internes	Ultramid
Ressort de rappel	Acier inox
Joint	NBR
Fluides	Air comprimé, lubrifié ou non, gaz neutres
Température du fluide	-10 à +50 °C
Température ambiante	-10 à +55 °C

Raccordement orifice 1 à 4 (option)

- Orifice taraudé G 1/8
- Raccord rapide Ø6 mm
- Raccord à visser pour tube SL 6/4 mm

Temps de réponse ^{3) 4)}

Ouverture	CC 15 ms	AC* 15 ms
Fermeture	CC 12 ms	AC* 20 ms

* = avec redresseur

Temps de réponse commande à impulsion et durée minimum de l'impulsion :

Ouverture (rep. 1 et 3)	20 ms
Fermeture (rep. 2 et 4)	20 ms

³⁾ Mesuré sur orifice 2; délai entre la commutation électrique et l'obtention de 90% (ouverture) ou une chute à 10% (fermeture) de la pression de service de 6 bar.

⁴⁾ Avec des composants électroniques (redresseurs ou LED), le temps de fermeture est prolongé de 8 à 10 ms.

Spécifications bobine

Tension	24 VCC 24 V impulsion (avec inverseur de polarité externe) 110-120 VCC 220-240 VCC (en cas d'alimentation alternative utiliser connecteur type 2506 avec redresseur) ⁴⁾
Tension tolérance	±10%
Puissance consommée	2 W, 3 W
Facteur de marche	marche continue 100%
Connexion électrique	connecteurs selon DIN 43650 Forme C, pour connecteur type 2506 latérale
Classe de protection	IP 65 (avec connecteur)
Agrément Ex	(voir fiche technique versions Ex)

Installation

Installation indifférente, avec bobines verticales de préférence

Dimensions [mm]

Electrovanne 3/2 et 4/2, fonctions C, D et G, connecteurs en façade ou sur le dessus¹⁾

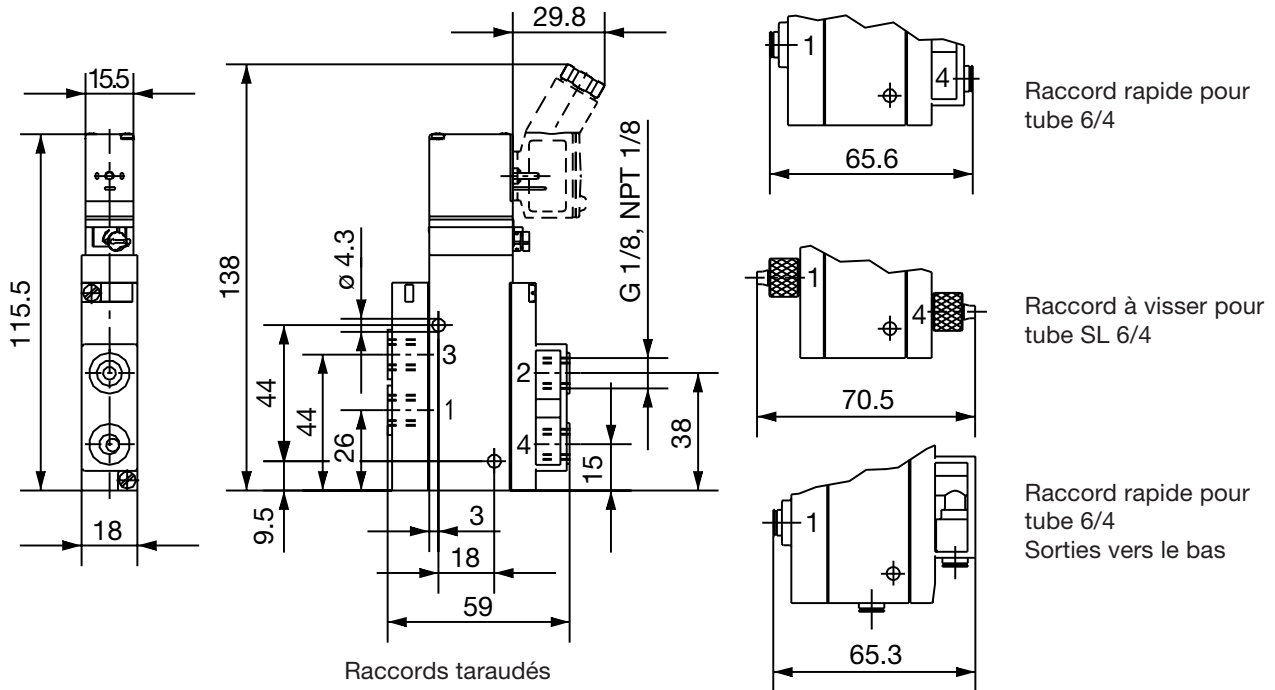

Connexion de la version à impulsions

- Connecteur standard type 2506 - avec inverseur de polarité externe (e.g. PLC)
- Connecteur - avec inverseur de polarité interne

Tableau de commande vannes type 5470 Vanne individuelle (autres versions sur demande)

Options disponibles : Vannes avec commande manuelle et avec Joint NBR;
avec connecteur (voir accessoires)
 Pour VCC utiliser le connecteur 2506 Code ident. 008 353 P (standard)
 Pour VAC utiliser le connecteur 2506 Code ident. 008 412 T

Connexion électrique : Latérale

Fonction	Orifice [mm]	Débit valeur QNn air [l/min]	Pression [bar]	Port raccordement 4 et 2	Tension/ fréquence [V/Hz]	Puissance [W]	Code ident.
C	4.0	300	2 - 10	Raccord rapide ø 6 mm vers le bas	24 VCC	2	136 755 W
					110-120 VCC	3	136 756 X
					220-240 VCC	3	136 757 Y
D	4.0	300	2 - 10	Raccord rapide ø 6 mm vers le bas	24 VCC	2	136 758 H
					110-120 VCC	3	136 759 A
					220-240 VCC	3	136 760 F
G	4.0	300	2 - 10	Raccord à visser pour tube SL6/4 mm vers l'avant	024 VCC	2	136 746 V
					110-120 VCC	3	136 747 W
					220-240 VCC	3	136 748 F
				Orifice taraudé G 1/8 vers l'avant	024 VCC	2	136 749 G
					024/Impulsion	1	139 849 G
					110-120 VCC	3	136 750 D
				Raccord rapide ø 6 mm, en façade	220-240 VCC	3	136 751 S
					024 VCC	2	136 752 T
					024/Impulsion	1	139 850 D
					110-120 VCC	3	136 753 U
					220-240 VCC	3	136 754 V

*) Pour courant alternatif, utiliser le connecteur type 2506 avec redresseur, voir accessoires.

Tableau de commande accessoires

Accessoires	Caractéristiques	Code ident.
Connecteur type 2506 1)	sans électronique, 0 - 250 V	008 353 P
Connecteur type 2506 1)	avec redresseur et varistor, 12 - 240 V	008 412 T
Connecteur type 2506 1)	avec LED, 12 - 24 V	008 402 A
Connecteur type 2506 1)	avec LED et varistor, 12 - 24 V	008 408 Q
Connecteur type 2506 1)	avec LED, redresseur et varistor, 12 - 24 V	008 354 Q
Connecteur type 2506 1)	avec LED, redresseur et varistor, 200 - 240 V	008 356 J

1) Seuls quelques connecteurs avec circuit électronique sont décrits en accessoires. Autres versions voir fiche technique connecteur 2506.
 La fourniture standard du connecteur comprend un joint plat et une vis de fixation.

Connecteur type 2506 (brochage selon DIN 43650, Forme C)

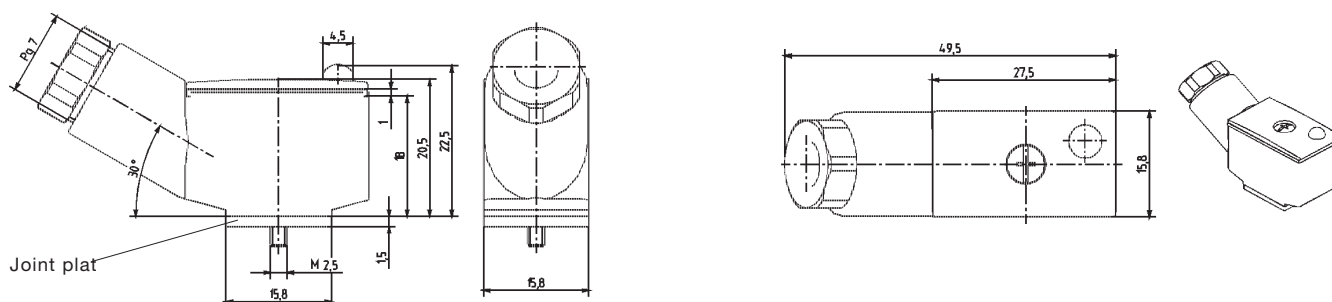

N'hésitez pas à nous consulter,
 pour toute application particulière.

Sous réserve de modifications techniques sans préavis.
 433637J - Ind**/ IDS Impression / Oct 98.